

T-SOUK200-00

注：到位销孔加公差

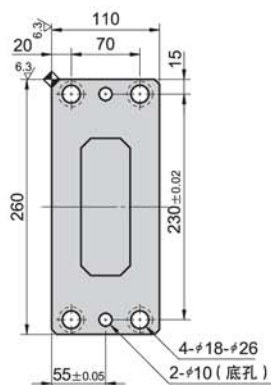

■ 斜楔图解

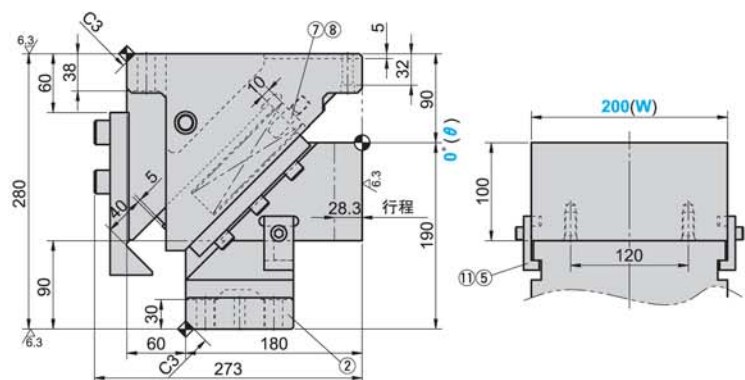
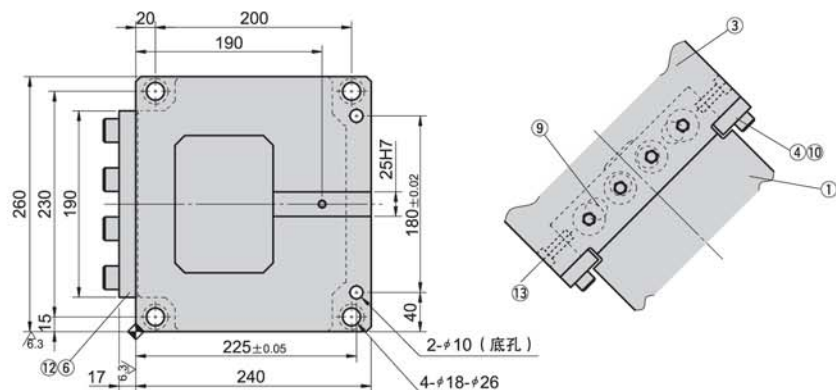

行程 S	加工力 KN (tonf)		弹簧回复力 N(kgf)		滑动块 重量 kg	总重量 kg
	标准加工力 (100万回)	许用加工力 (30万回)	初压	终压		
28.3	98.1 (10.0)	196.2 (20.0)	626.0 (63.8)	5634.0 (574.2)	25.7	81.5

代号	(W)	(θ)	销孔孔径选择 (H7)		
			底座 HK	驱动块 DK	底座/驱动块 HDK
T-SOUK	200	00	12·13·16		

订购编号：

代 码	(W)	(θ)	销孔直径
T-SOUK	200	- 00	
T-SOUK	200	- 00	- HK13
T-SOUK	200	- 00	- HDK13
T-SOUK	200	- 00	- DK13 - K

…销孔为底孔

…底座销孔为φ13(H7)

…底座和驱动块销孔为φ13(H7)

追加编号	注 解
K	底座带键

注：键的详细规格在313页

■ 需预留移动空间

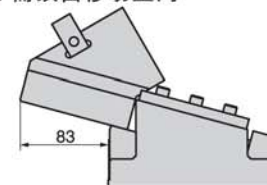

■ 结构明细表

序号	名 称	数量	材料和备注
①	滑动块	1	QT500 带石墨
②	驱动块	1	HT300 带石墨
③	底座	1	HT250
④	压板	2	45 带石墨
⑤	强制拉回块	2	45
⑥	挡板	1	20
⑦	弹簧销	4	45
⑧	螺旋弹簧	4	TM30-175
⑨	优力胶	4	聚氨酯
⑩	内六角螺钉	6	M12×35
⑪	内六角螺钉	2	M8×25
⑫	内六角螺钉	8	M16×45
⑬	内六角螺钉	2	M10×25

■ 弹簧图解

(弹簧压缩5mm时的弹簧力)

• 弹 簧 TM30-175(4个)

• 弹簧系数 31.3N/mm (3.19kgf/mm)

α: 冲床回复5mm时的弹簧回复力

e: 冲床回复5mm时的弹簧伸长长度

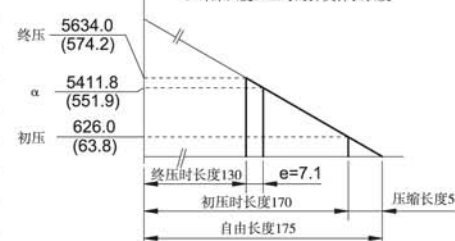

T-SOUK200-05

注：到位销孔加公差

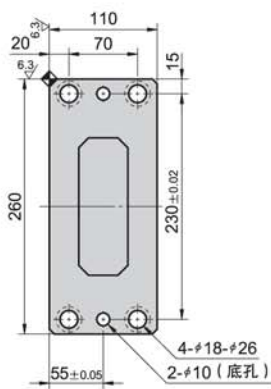
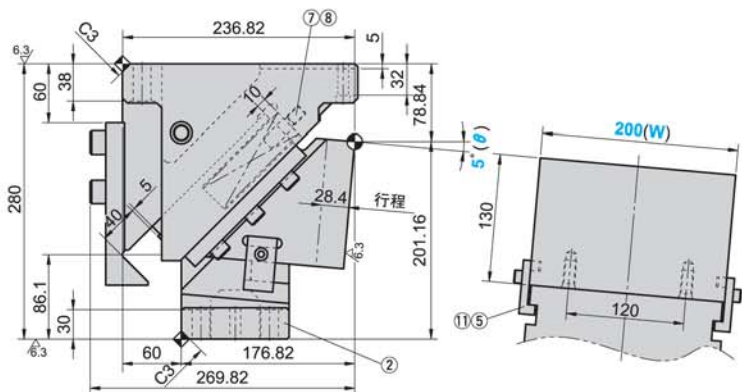
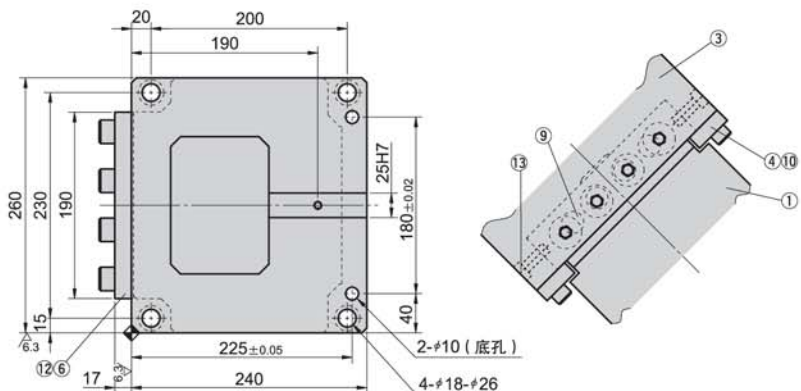

■ 斜楔图解

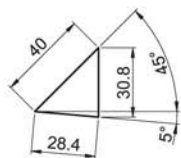

行程 S	加工力 KN (tonf)		弹簧回复力 N(kgf)		滑动块 重量 kg	总重量 kg
	标准加工力 (100万回)	许用加工力 (30万回)	初压	终压		
28.4	98.1 (10.0)	196.2 (20.0)	292.8 (29.8)	6148.8 (626.6)	30.4	82.3

代号	(W)	(θ)	销孔孔径选择 (H7)		
			底座 HK	驱动块 DK	底座/驱动块 HDK
T-SOUK	200	05	12·13·16		

订购编号：

代 码	(W)	(θ)	销孔直径
T-SOUK	200	05	…销孔为底孔
T-SOUK	200	05 - HK13	…底座销孔为 φ13(H7)
T-SOUK	200	05 - HDK13	…底座和驱动块销孔为 φ13(H7)
T-SOUK	200	05 - DK13 - K	

追加编号	注 解
K	底座带键

注：键的详细规格在313页

■ 需预留移动空间

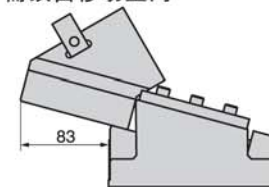

■ 结构明细表

序号	名 称	数量	材料和备注
①	滑动块	1	QT500 带石墨
②	驱动块	1	HT300 带石墨
③	底座	1	HT250
④	压板	2	45 带石墨
⑤	强制拉回块	2	45
⑥	挡板	1	20
⑦	弹簧销	4	45
⑧	螺旋弹簧	4	TM30-150
⑨	优力胶	4	聚氨酯
⑩	内六角螺钉	6	M12×35
⑪	内六角螺钉	2	M8×25
⑫	内六角螺钉	8	M16×45
⑬	内六角螺钉	2	M10×25

■ 弹簧图解

(弹簧压缩5mm时的弹簧力)

- 弹 簧 TM30-150(4个)
- 弹簧系数 36.6N/mm (3.73kgf/mm)
- α: 冲床回复5mm时的弹簧回复力
- e: 冲床回复5mm时的弹簧伸长长度

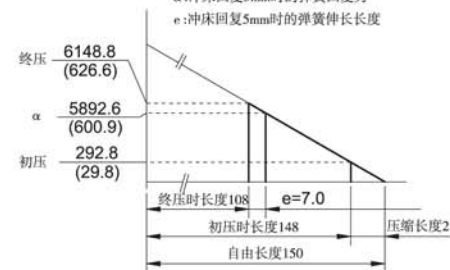

T-SOUK200-10

注：到位销孔加公差

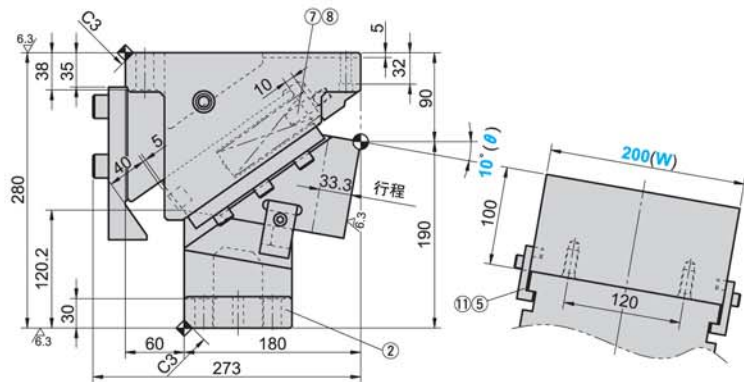
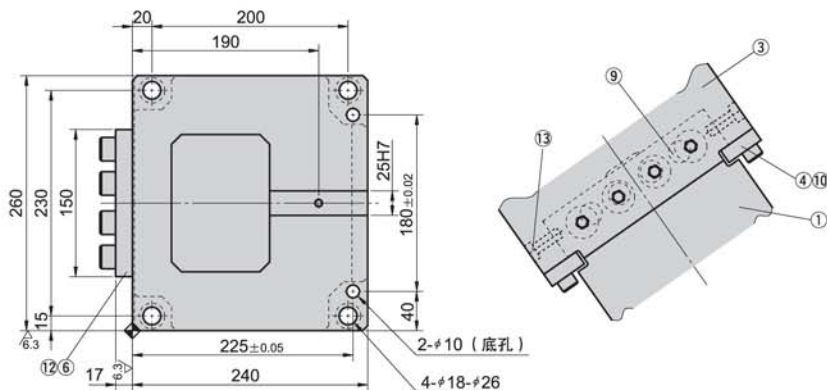

■ 斜楔图解

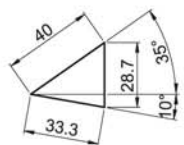

行程 S	加工力 KN (tonf)		弹簧回复力 N(kgf)		滑动块 重量 kg	总重量 kg
	标准加工力 (100万回)	许用加工力 (30万回)	初压	终压		
33.3	98.1 (10.0)	196.2 (20.0)	292.8 (29.8)	6148.8 (626.6)	23.7	75.7

代号	(W)	(θ)	销孔孔径选择 (H7)		
			底座 HK	驱动块 DK	底座/驱动块 HDK
T-SOUK	200	10	12·13·16		

订购编号：

代 码	(W)	(θ)	销孔直径
T-SOUK	200	10	…销孔为底孔
T-SOUK	200	10 - HK13	…底座销孔为 φ13(H7)
T-SOUK	200	10 - HDK13	…底座和驱动块销孔为 φ13(H7)
T-SOUK	200	10 - DK13 - K	

追加编号	注 解
K	底座带键

注：键的详细规格在313页

■ 需预留移动空间

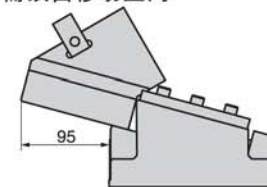

■ 结构明细表

序号	名 称	数量	材料和备注
①	滑动块	1	QT500 带石墨
②	驱动块	1	HT300 带石墨
③	底座	1	HT250
④	压板	2	45 带石墨
⑤	强制拉回块	2	45
⑥	挡板	1	20
⑦	弹簧销	4	45
⑧	螺旋弹簧	4	TM30-150
⑨	优力胶	4	聚氨酯
⑩	内六角螺钉	6	M12×35
⑪	内六角螺钉	2	M8×25
⑫	内六角螺钉	8	M16×45
⑬	内六角螺钉	2	M10×25

■ 弹簧图解

(弹簧压缩5mm时的弹簧力)

- 弹 簧 TM30-150(4个)
- 弹簧系数 36.6N/mm (3.73kgf/mm)
- α: 冲床回复5mm时的弹簧回复力
- e: 冲床回复5mm时的弹簧伸长长度

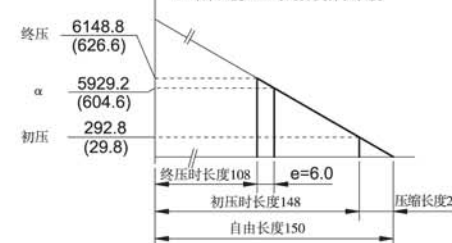

T-SOUK200-20

注：到位销孔加公差

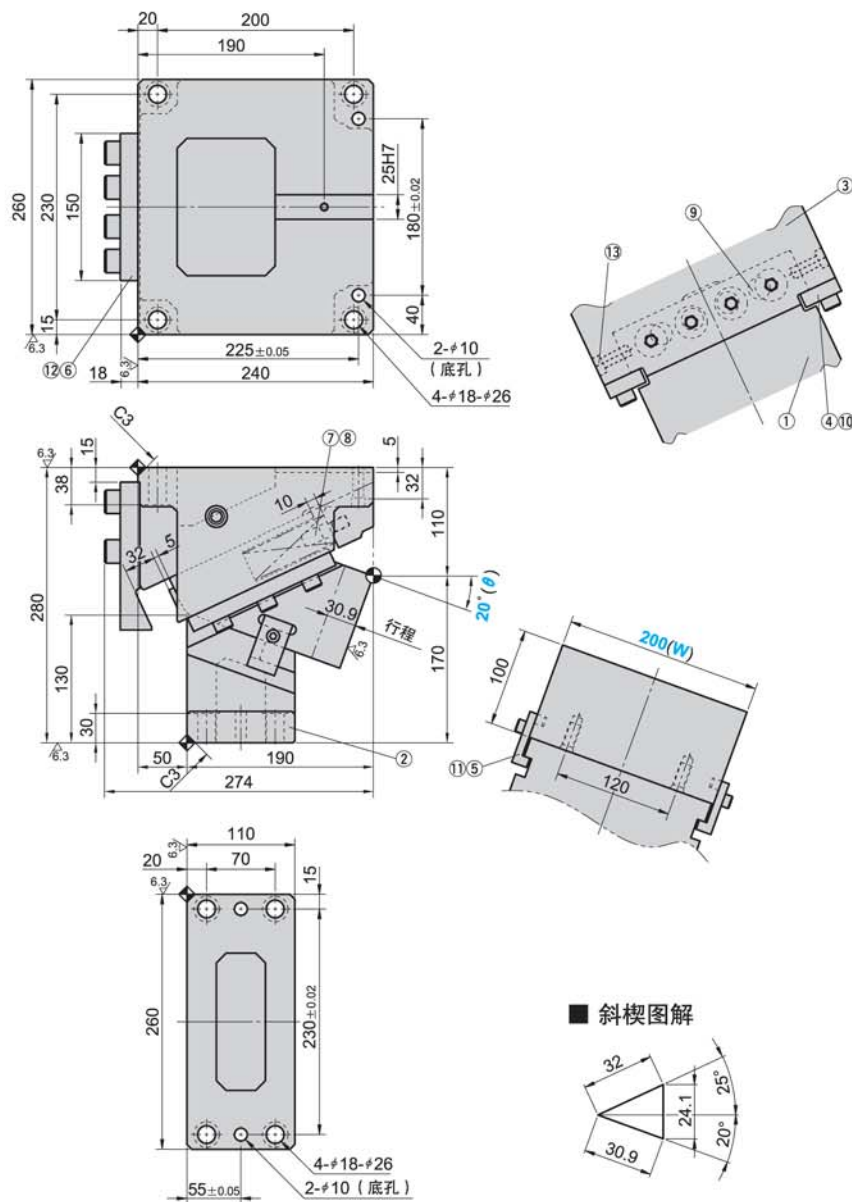

■ 斜楔图解

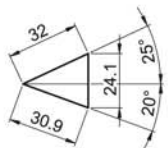

行程 S	加工力 KN (tonf)		弹簧回复力 N(kgf)		滑动块 重量 kg	总重量 kg
	标准加工力 (100万回)	许用加工力 (30万回)	初压	终压		
30.9	98.1 (10.0)	196.2 (20.0)	350.4 (35.8)	5956.8 (607.9)	24.5	76.1

代号	(W)	(θ)	销孔孔径选择 (H7)		
			底座 HK	驱动块 DK	底座/驱动块 HDK
T-SOUK	200	20	12·13·16		

订购编号：

代码	(W)	(θ)	销孔直径
T-SOUK	200	20	…销孔为底孔
T-SOUK	200	20 - HK13	…底座销孔为 φ13(H7)
T-SOUK	200	20 - HDK13	…底座和驱动块销孔为 φ13(H7)
T-SOUK	200	20 - DK13 - K	

追加编号	注解
K	底座带键

注：键的详细规格在313页

■ 需预留移动空间

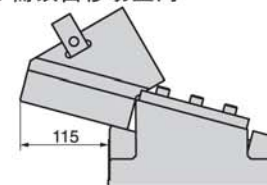

■ 结构明细表

序号	名称	数量	材料和备注
①	滑动块	1	QT500 带石墨
②	驱动块	1	HT300 带石墨
③	底座	1	HT250
④	压板	2	45 带石墨
⑤	强制拉回块	2	45
⑥	挡板	1	20
⑦	弹簧销	4	45
⑧	螺旋弹簧	4	TM30-125
⑨	优力胶	4	聚氨酯
⑩	内六角螺钉	6	M12×35
⑪	内六角螺钉	2	M8×25
⑫	内六角螺钉	8	M16×45
⑬	内六角螺钉	2	M10×25

■ 弹簧图解

(弹簧压缩5mm时的弹簧力)

- 弹簧 TM30-125(4个)
- 弹簧系数 43.8N/mm (4.47kgf/mm)
- α: 冲床回复5mm时的弹簧回复力
- e: 冲床回复5mm时的弹簧伸长长度

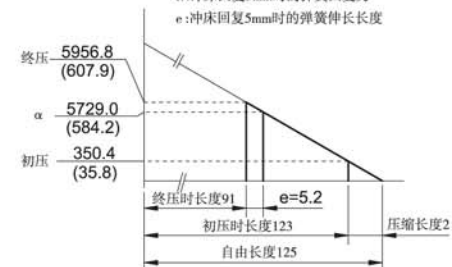

T-SOUK200-25

注：到位销孔加公差

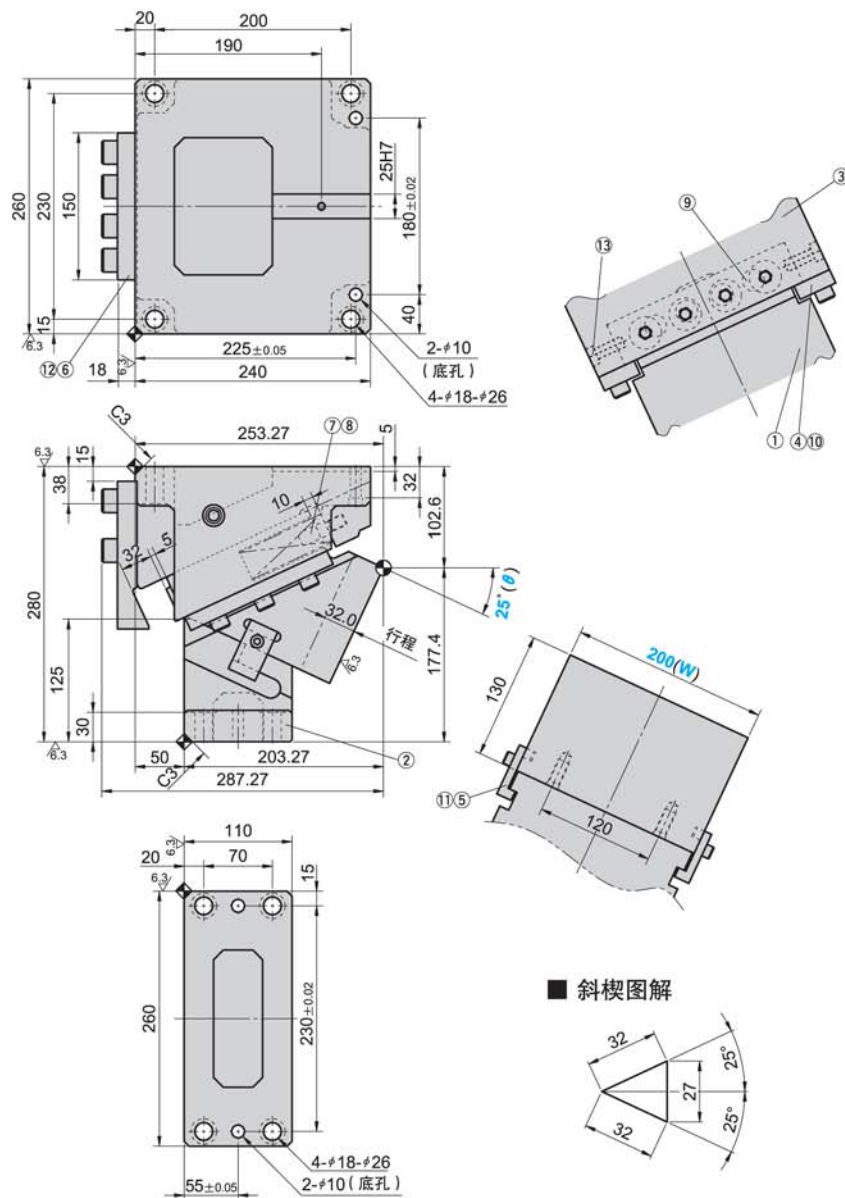

■ 斜楔图解

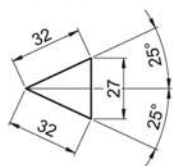

行程 S	加工力 KN (tonf)		弹簧回复力 N(kgf)		滑动块 重量 kg	总重量 kg
	标准加工力 (100万回)	许用加工力 (30万回)	初压	终压		
32.0	98.1 (10.0)	196.2 (20.0)	350.4 (35.8)	5956.8 (607.9)	30.4	80.1

代号	(W)	(θ)	销孔孔径选择 (H7)		
			底座 HK	驱动块 DK	底座/驱动块 HDK
T-SOUK	200	25	12·13·16		

订购编号：

代 码	(W)	(θ)	销孔直径
T-SOUK	200	25	…销孔为底孔
T-SOUK	200	25 - HK13	…底座销孔为 φ13(H7)
T-SOUK	200	25 - HDK13	…底座和驱动块销孔为 φ13(H7)
T-SOUK	200	25 - DK13 - K	

追加编号	注 解
K	底座带键

注：键的详细规格在313页

■ 需预留移动空间

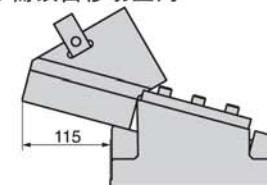

■ 结构明细表

序号	名 称	数量	材料和备注
①	滑动块	1	QT500 带石墨
②	驱动块	1	HT300 带石墨
③	底座	1	HT250
④	压板	2	45 带石墨
⑤	强制拉回块	2	45
⑥	挡板	1	20
⑦	弹簧销	4	45
⑧	螺旋弹簧	4	TM30-125
⑨	优力胶	4	聚氨酯
⑩	内六角螺钉	6	M12×35
⑪	内六角螺钉	2	M8×25
⑫	内六角螺钉	8	M16×45
⑬	内六角螺钉	2	M10×25

■ 弹簧图解

(弹簧压缩5mm时的弹簧力)

- 弹 簧 TM30-125(4个)
- 弹簧系数 43.8N/mm (4.47kgf/mm)
- α: 冲床回复5mm时的弹簧回复力
- e: 冲床回复5mm时的弹簧伸长长度

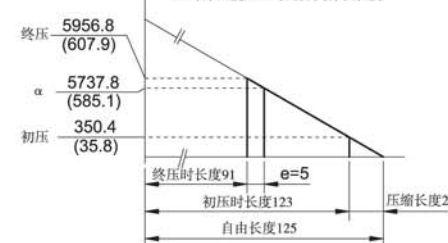

T-SOUK200-30

注：到位销孔加公差

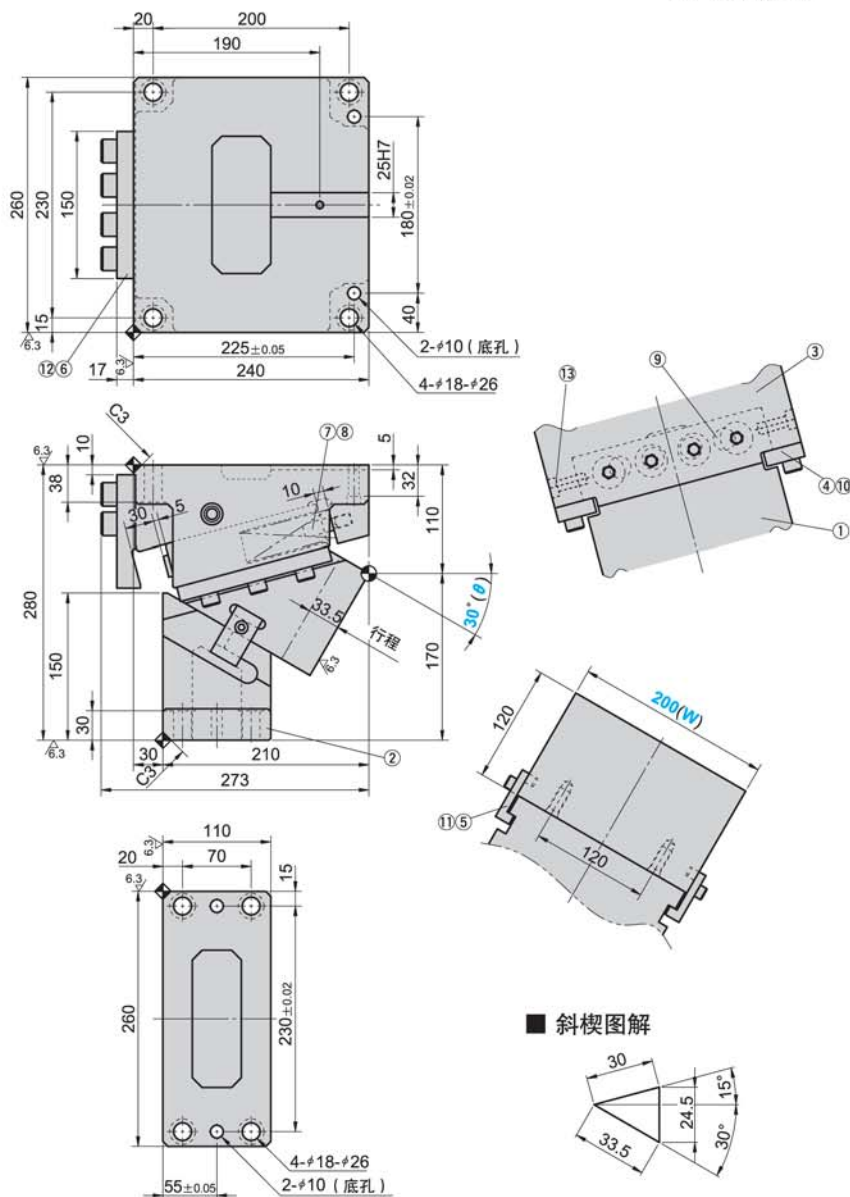

■ 斜楔图解

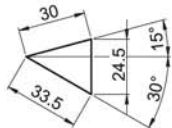

行程 S	加工力 KN (tonf)		弹簧回复力 N(kgf)		滑动块 重量 kg	总重量 kg
	标准加工力 (100万回)	许用加工力 (30万回)	初压	终压		
33.5	98.1 (10.0)	196.2 (20.0)	350.4 (35.8)	5606.4 (572.2)	28.1	77.0

代号	(W)	(θ)	销孔孔径选择 (H7)		
			底座 HK	驱动块 DK	底座/驱动块 HDK
T-SOUK	200	30	12·13·16		

订购编号：

代 码	(W)	(θ)	销孔直径
T-SOUK	200	30	…销孔为底孔
T-SOUK	200	30 - HK13	…底座销孔为 φ13(H7)
T-SOUK	200	30 - HDK13	…底座和驱动块销孔为 φ13(H7)
T-SOUK	200	30 - DK13 - K	

追加编号	注 解
K	底座带键

注：键的详细规格在313页

■ 需预留移动空间

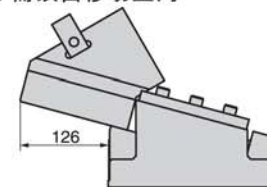

■ 结构明细表

序号	名 称	数量	材料和备注
①	滑动块	1	QT500 带石墨
②	驱动块	1	HT300 带石墨
③	底座	1	HT250
④	压板	2	45 带石墨
⑤	强制拉回块	2	45
⑥	挡板	1	20
⑦	弹簧销	4	45
⑧	螺旋弹簧	4	TM30-125
⑨	优力胶	4	聚氨酯
⑩	内六角螺钉	6	M12×35
⑪	内六角螺钉	2	M8×25
⑫	内六角螺钉	8	M16×45
⑬	内六角螺钉	2	M10×25

■ 弹簧图解

(弹簧压缩5mm时的弹簧力)

- 弹 簧 TM30-125(4个)
- 弹簧系数 43.8N/mm (4.47kgf/mm)
- α: 冲床回复5mm时的弹簧回复力
- e: 冲床回复5mm时的弹簧伸长长度

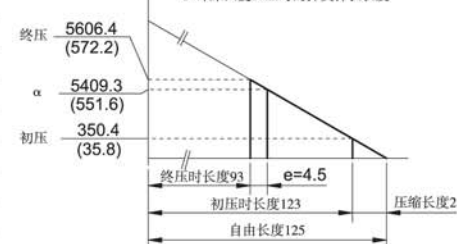

T-SOUK200-35

注：到位销孔加公差

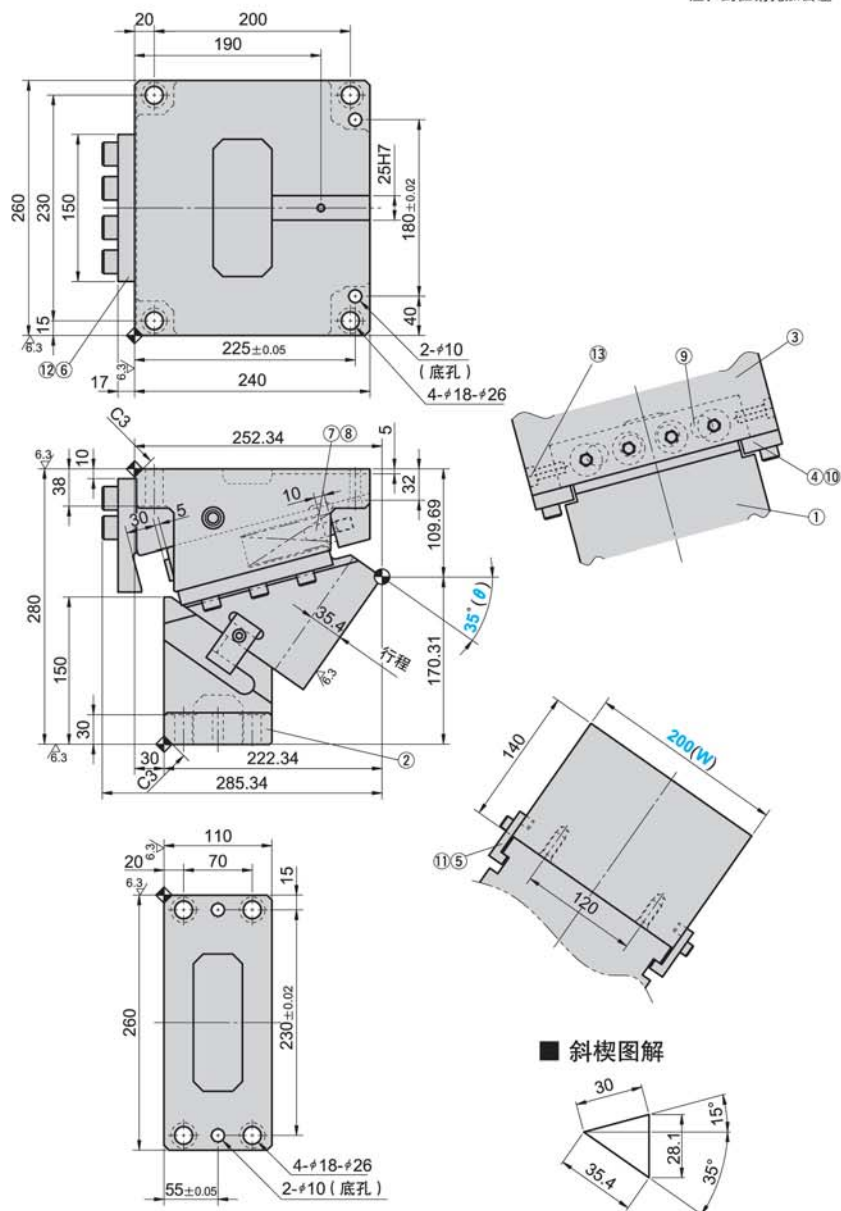

■ 斜楔图解

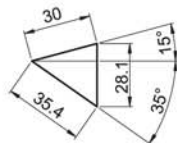

行程 S	加工力 KN (tonf)		弹簧回复力 N(kgf)		滑动块 重量 kg	总重量 kg
	标准加工力 (100万回)	许用加工力 (30万回)	初压	终压		
35.4	98.1 (10.0)	196.2 (20.0)	350.4 (35.8)	5606.4 (572.2)	30.9	80.9

代号	(W)	(θ)	销孔孔径选择 (H7)		
			底座 HK	驱动块 DK	底座/驱动块 HDK
T-SOUK	200	35	12·13·16		

订购编号：

代 码	(W)	(θ)	销孔直径
T-SOUK	200	35	…销孔为底孔
T-SOUK	200	35 - HK13	…底座销孔为 φ13(H7)
T-SOUK	200	35 - HDK13	…底座和驱动块销孔为 φ13(H7)
T-SOUK	200	35 - DK13 - K	

追加编号	注 解
K	底座带键

注：键的详细规格在313页

■ 需预留移动空间

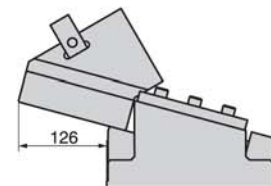

■ 结构明细表

序号	名 称	数量	材料和备注
①	滑动块	1	QT500 带石墨
②	驱动块	1	HT300 带石墨
③	底座	1	HT250
④	压板	2	45 带石墨
⑤	强制拉回块	2	45
⑥	挡板	1	20
⑦	弹簧销	4	45
⑧	螺旋弹簧	4	TM30-125
⑨	优力胶	4	聚氨酯
⑩	内六角螺钉	6	M12×35
⑪	内六角螺钉	2	M8×25
⑫	内六角螺钉	8	M16×45
⑬	内六角螺钉	2	M10×25

■ 弹簧图解

(弹簧压缩5mm时的弹簧力)

- 弹 簧 TM30-125(4个)
- 弹簧系数 43.8N/mm (4.47kg/mm)
- α: 冲床回复5mm时的弹簧回复力
- e: 冲床回复5mm时的弹簧伸长长度



T-SOUK200-40

注：到位销孔加公差

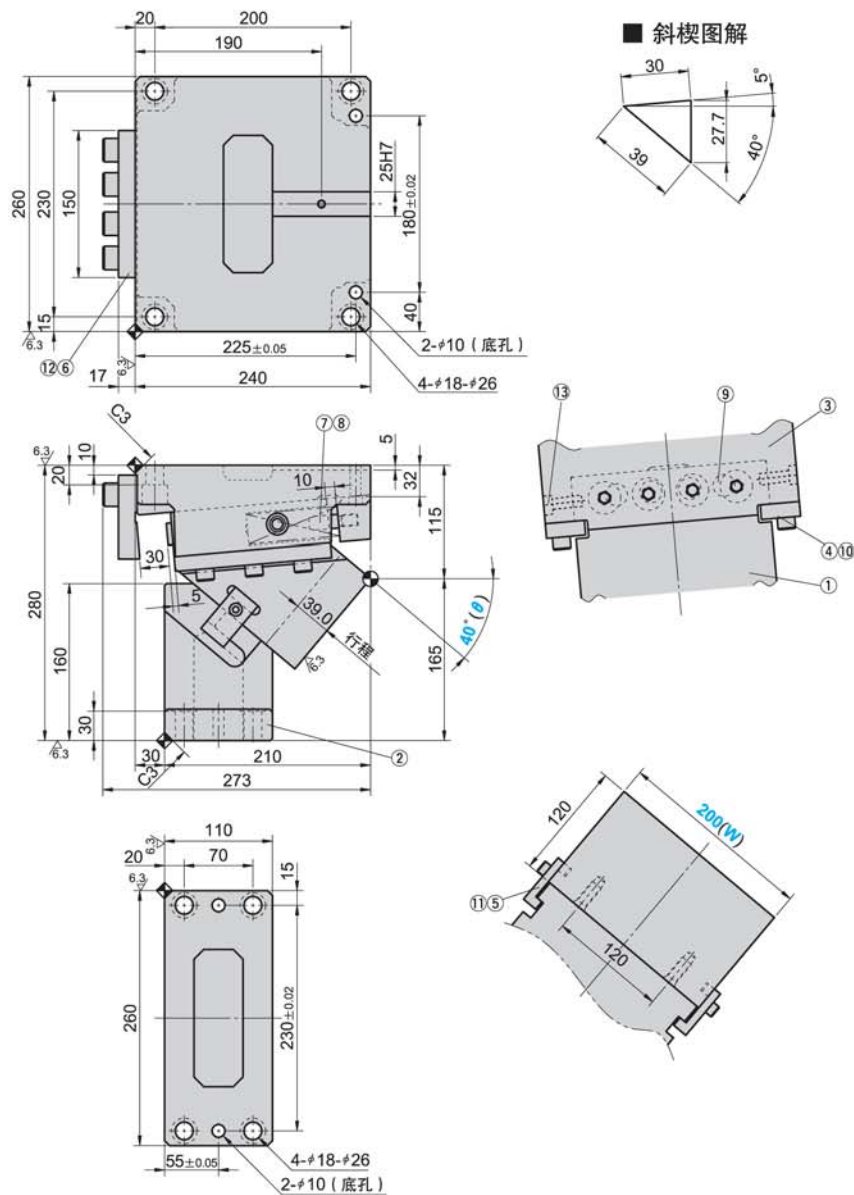

行程 S	加工力 KN (tonf)		弹簧回复力 N(kgf)		滑动块 重量 kg	总重量 kg
	标准加工力 (100万回)	许用加工力 (30万回)	初压	终压		
39.0	98.1 (10.0)	196.2 (20.0)	350.4 (35.8)	5606.4 (572.2)	28.8	71.4

代号	(W)	(θ)	销孔孔径选择 (H7)		
			底座 HK	驱动块 DK	底座/驱动块 HDK
T-SOUK	200	40	12·13·16		

订购编号：

代 码	(W)	(θ)	销孔直径
T-SOUK	200	40	…销孔为底孔
T-SOUK	200	40 - HK13	…底座销孔为 φ13(H7)
T-SOUK	200	40 - HDK13	…底座和驱动块销孔为 φ13(H7)
T-SOUK	200	40 - DK13 - K	

追加编号	注 解
K	底座带键

注：键的详细规格在313页

■ 需预留移动空间

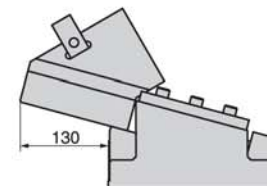

■ 结构明细表

序号	名 称	数量	材料和备注
①	滑动块	1	QT500 带石墨
②	驱动块	1	HT300 带石墨
③	底座	1	HT250
④	压板	2	45 带石墨
⑤	强制拉回块	2	45
⑥	挡板	1	20
⑦	弹簧销	4	45
⑧	螺旋弹簧	4	TM30-125
⑨	优力胶	4	聚氨酯
⑩	内六角螺钉	6	M12×35
⑪	内六角螺钉	2	M8×25
⑫	内六角螺钉	4	M16×45
⑬	内六角螺钉	2	M10×25

■ 弹簧图解

(弹簧压缩5mm时的弹簧力)

- 弹 簧 TM30-125(4个)
- 弹簧系数 43.8N/mm (4.47kg/mm)
- α: 冲床回复5mm时的弹簧回复力
- e: 冲床回复5mm时的弹簧伸长长度



T-SOUK200-45

注：到位销孔加公差

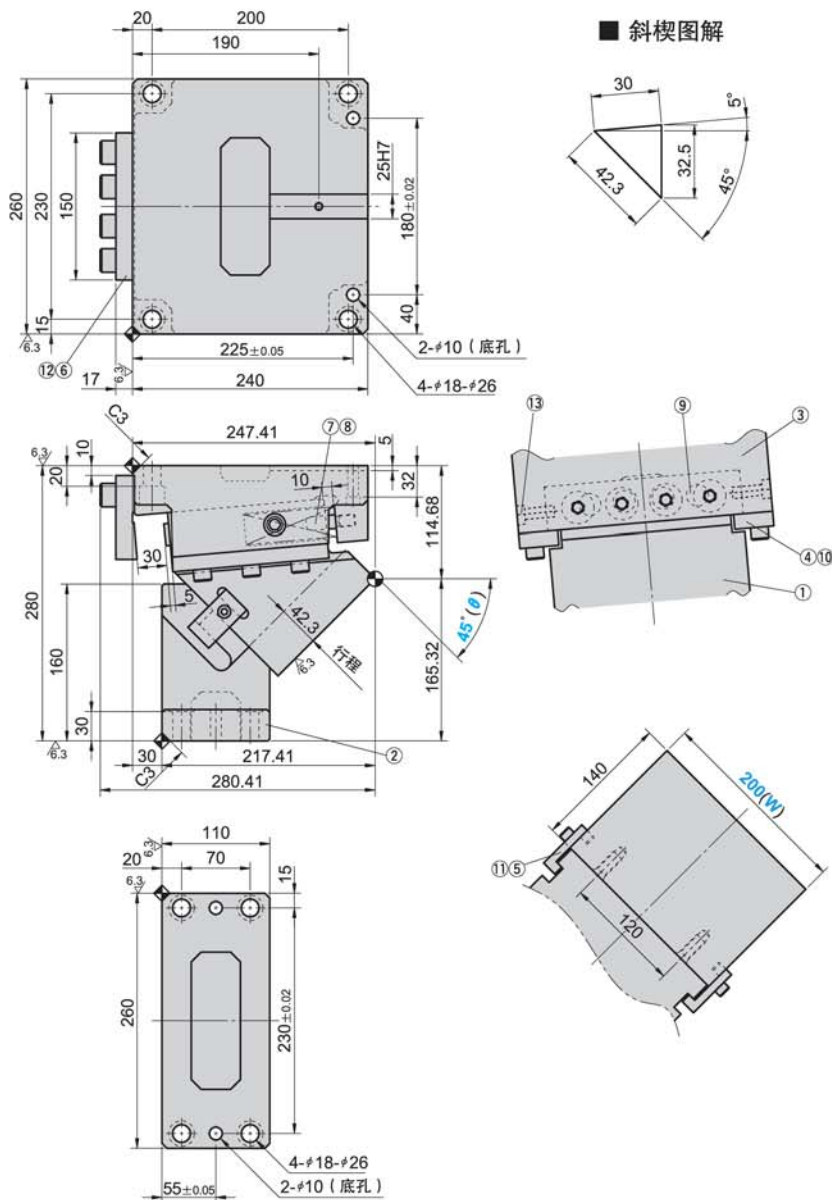

■ 斜楔图解

行程 S	加工力 KN (tonf)		弹簧回复力 N(kgf)		滑动块重量 kg	总重量 kg
	标准加工力 (100万回)	许用加工力 (30万回)	初压	终压		
42.3	98.1 (10.0)	196.2 (20.0)	350.4 (35.8)	5606.4 (572.2)	30.9	74.7

代号	(W)	(θ)	销孔孔径选择 (H7)		
			底座 HK	驱动块 DK	底座/驱动块 HDK
T-SOUK	200	45	12·13·16		

订购编号：

代码	(W)	(θ)	销孔直径
T-SOUK	200	45	…销孔为底孔
T-SOUK	200	45 - HK13	…底座销孔为 φ13(H7)
T-SOUK	200	45 - HDK13	…底座和驱动块销孔为 φ13(H7)
T-SOUK	200	45 - DK13 - K	

追加编号	注解
K	底座带键

注：键的详细规格在313页

■ 需预留移动空间

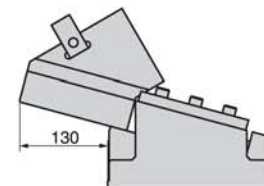

■ 结构明细表

序号	名称	数量	材料和备注
①	滑动块	1	QT500 带石墨
②	驱动块	1	HT300 带石墨
③	底座	1	HT250
④	压板	2	45 带石墨
⑤	强制拉回块	2	45
⑥	挡板	1	20
⑦	弹簧销	4	45
⑧	螺旋弹簧	4	TM30-125
⑨	优力胶	4	聚氨酯
⑩	内六角螺钉	6	M12×35
⑪	内六角螺钉	2	M8×25
⑫	内六角螺钉	4	M16×45
⑬	内六角螺钉	2	M10×25

■ 弹簧图解

(弹簧压缩5mm时的弹簧力)

- 弹簧 TM30-125(4个)
- 弹簧系数 43.8N/mm (4.47kgf/mm)
- α: 冲床回复5mm时的弹簧回复力
- e: 冲床回复5mm时的弹簧伸长长度



T-SOUK200-50

注：到位销孔加公差

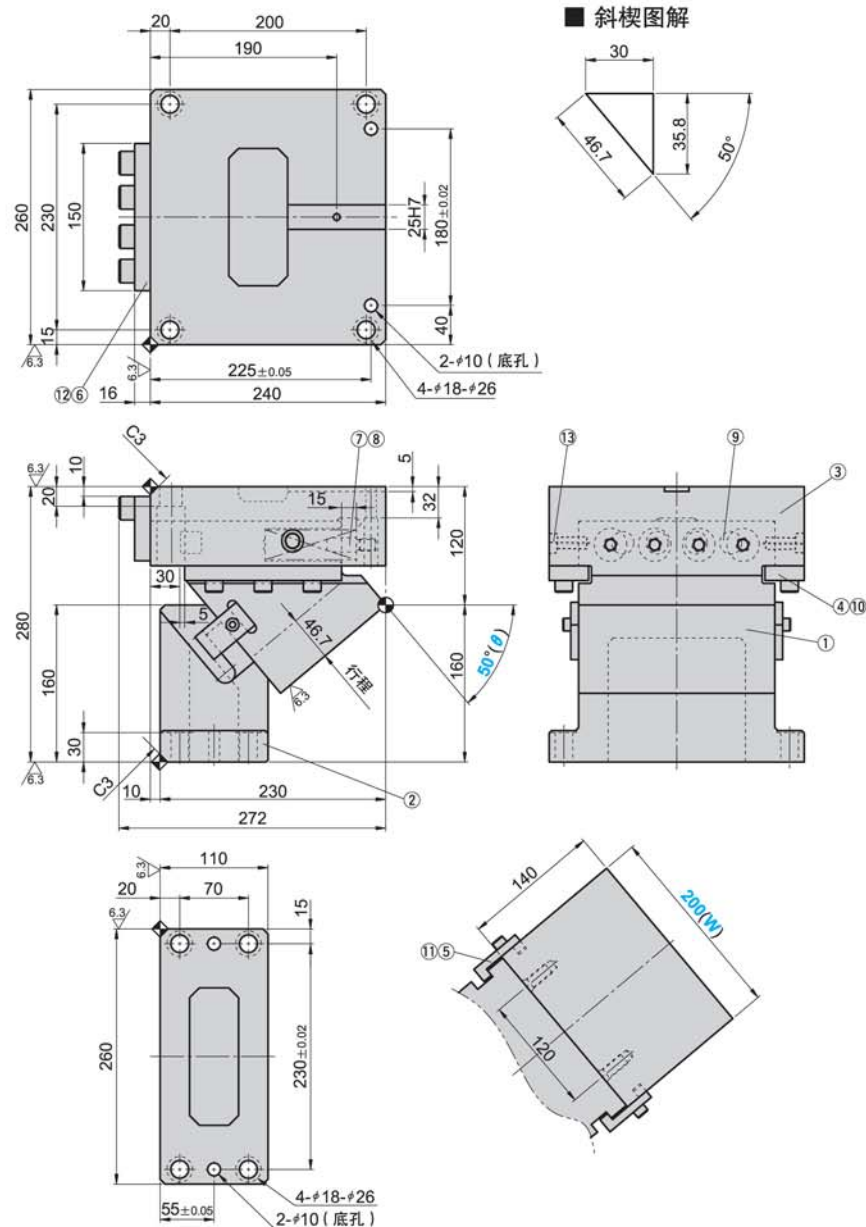

行程 S	加工力 KN (tonf)		弹簧回复力 N(kgf)		滑动块 重量 kg	总重量 kg
	标准加工力 (100万回)	许用加工力 (30万回)	初压	终压		
46.7	117.7 (12.0)	235.4 (24.0)	350.4 (35.8)	5606.4 (572.2)	31.0	71.6

代号	(W)	(θ)	销孔孔径选择 (H7)		
			底座 HK	驱动块 DK	底座/驱动块 HDK
T-SOUK	200	50	12·13·16		

订购编号：

代 码	(W)	(θ)	销孔直径
T-SOUK	200	50	…销孔为底孔
T-SOUK	200	50 - HK13	…底座销孔为 φ13(H7)
T-SOUK	200	50 - HDK13	…底座和驱动块销孔为 φ13(H7)
T-SOUK	200	50 - DK13 - K	

追加编号	注 解
K	底座带键

注：键的详细规格在313页

■ 需预留移动空间

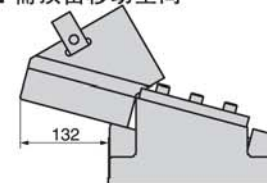

■ 结构明细表

序号	名 称	数量	材料和备注
①	滑动块	1	QT500 带石墨
②	驱动块	1	HT300 带石墨
③	底座	1	HT250
④	压板	2	45 带石墨
⑤	强制拉回块	2	45
⑥	挡板	1	20
⑦	弹簧销	4	45
⑧	螺旋弹簧	4	TM30-125
⑨	优力胶	4	聚氨酯
⑩	内六角螺钉	6	M12×35
⑪	内六角螺钉	2	M8×25
⑫	内六角螺钉	4	M16×45
⑬	内六角螺钉	2	M10×25

■ 弹簧图解

(弹簧压缩5mm时的弹簧力)

- 弹 簧 TM30-125(4个)
- 弹簧系数 43.8N/mm (4.47kgf/mm)

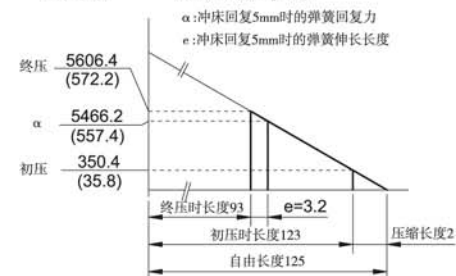

T-SOUK200-55

注：到位销孔加公差

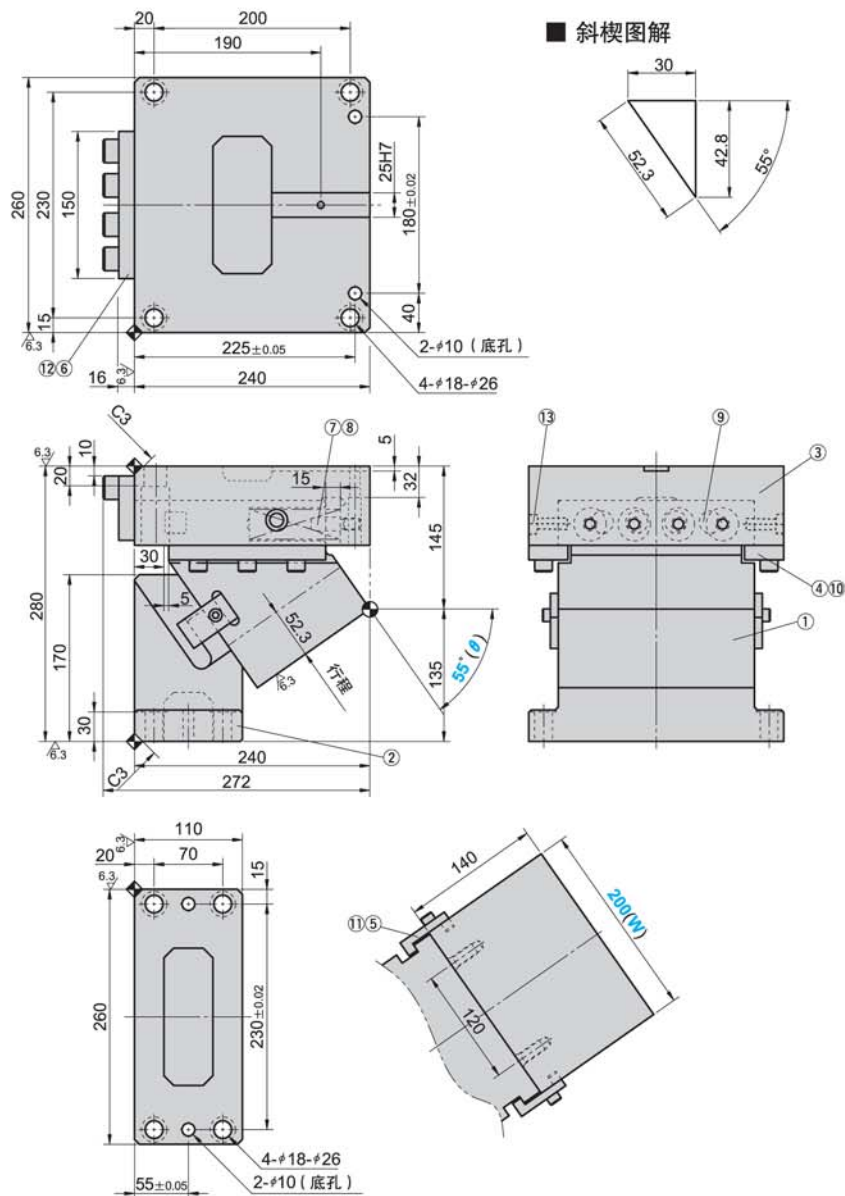

行程 S	加工力 KN (tonf)		弹簧回复力 N(kgf)		滑动块 重量 kg	总重量 kg
	标准加工力 (100万回)	许用加工力 (30万回)	初压	终压		
52.3	117.7 (12.0)	235.4 (24.0)	350.4 (35.8)	5606.4 (572.2)	34.8	78.6

代号	(W)	(θ)	销孔孔径选择 (H7)		
			底座 HK	驱动块 DK	底座/驱动块 HDK
T-SOUK	200	55	12·13·16		

订购编号：

代 码	(W)	(θ)	销孔直径
T-SOUK	200	55	…销孔为底孔
T-SOUK	200	55 - HK13	…底座销孔为 φ13(H7)
T-SOUK	200	55 - HDK13	…底座和驱动块销孔为 φ13(H7)
T-SOUK	200	55 - DK13 - K	

追加编号	注 解
K	底座带键

注：键的详细规格在313页

■ 需预留移动空间

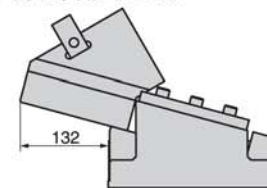

■ 结构明细表

序号	名 称	数量	材料和备注
①	滑动块	1	QT500 带石墨
②	驱动块	1	HT300 带石墨
③	底座	1	HT250
④	压板	2	45 带石墨
⑤	强制拉回块	2	45
⑥	挡板	1	20
⑦	弹簧销	4	45
⑧	螺旋弹簧	4	TM30-125
⑨	优力胶	4	聚氨酯
⑩	内六角螺钉	6	M12×35
⑪	内六角螺钉	2	M8×25
⑫	内六角螺钉	4	M16×45
⑬	内六角螺钉	2	M10×25

■ 弹簧图解

(弹簧压缩5mm时的弹簧力)

- 弹 簧 TM30-125(4个)
- 弹簧系数 43.8N/mm (4.47kgf/mm)
- α: 冲床回复5mm时的弹簧回复力
- e: 冲床回复5mm时的弹簧伸长长度

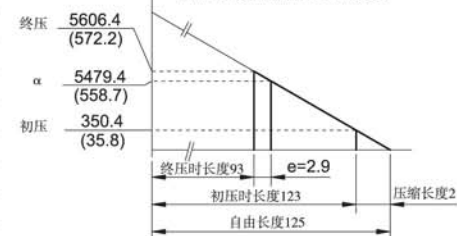

T-SOUK200-60

注：到位销孔加公差

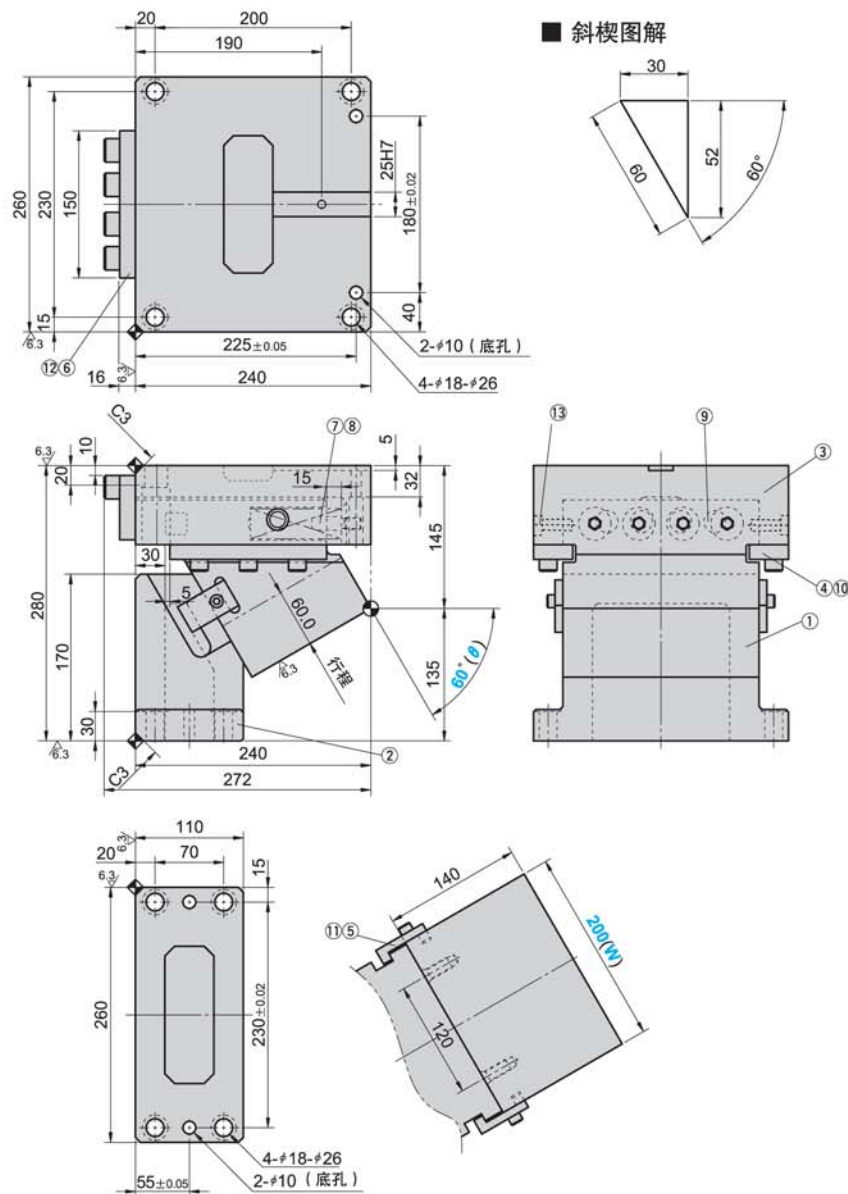

行程 S	加工力 KN (tonf)		弹簧回复力 N(kgf)		滑动块 重量 kg	总重量 kg
	标准加工力 (100万回)	许用加工力 (30万回)	初压	终压		
60.0	117.7 (12.0)	235.4 (24.0)	350.4 (35.8)	5606.4 (572.2)	32.1	73.9

代号	(W)	(θ)	销孔孔径选择 (H7)		
			底座 HK	驱动块 DK	底座/驱动块 HDK
T-SOUK	200	60	12·13·16		

订购编号：

代 码	(W)	(θ)	销孔直径
T-SOUK	200	60	…销孔为底孔
T-SOUK	200	60 - HK13	…底座销孔为 φ13(H7)
T-SOUK	200	60 - HDK13	…底座和驱动块销孔为 φ13(H7)
T-SOUK	200	60 - DK13 - K	

追加编号	注 解
K	底座带键

注：键的详细规格在313页

■ 需预留移动空间

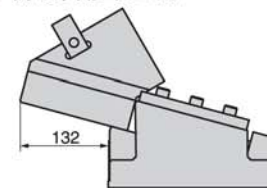

■ 结构明细表

序号	名 称	数量	材料和备注
①	滑动块	1	QT500 带石墨
②	驱动块	1	HT300 带石墨
③	底座	1	HT250
④	压板	2	45 带石墨
⑤	强制拉回块	2	45
⑥	挡板	1	20
⑦	弹簧销	4	45
⑧	螺旋弹簧	4	TM30-125
⑨	优力胶	4	聚氨酯
⑩	内六角螺钉	6	M12×35
⑪	内六角螺钉	2	M8×25
⑫	内六角螺钉	4	M16×45
⑬	内六角螺钉	2	M10×25

■ 弹簧图解

(弹簧压缩5mm时的弹簧力)

- 弹 簧 TM30-125(4个)
- 弹簧系数 43.8N/mm (4.47kgf/mm)
- α: 冲床回复5mm时的弹簧回复力
- e: 冲床回复5mm时的弹簧伸长长度

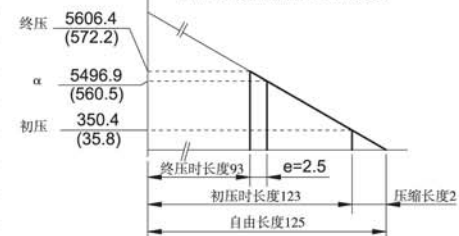

T-SOUK200-70

注：到位销孔加公差

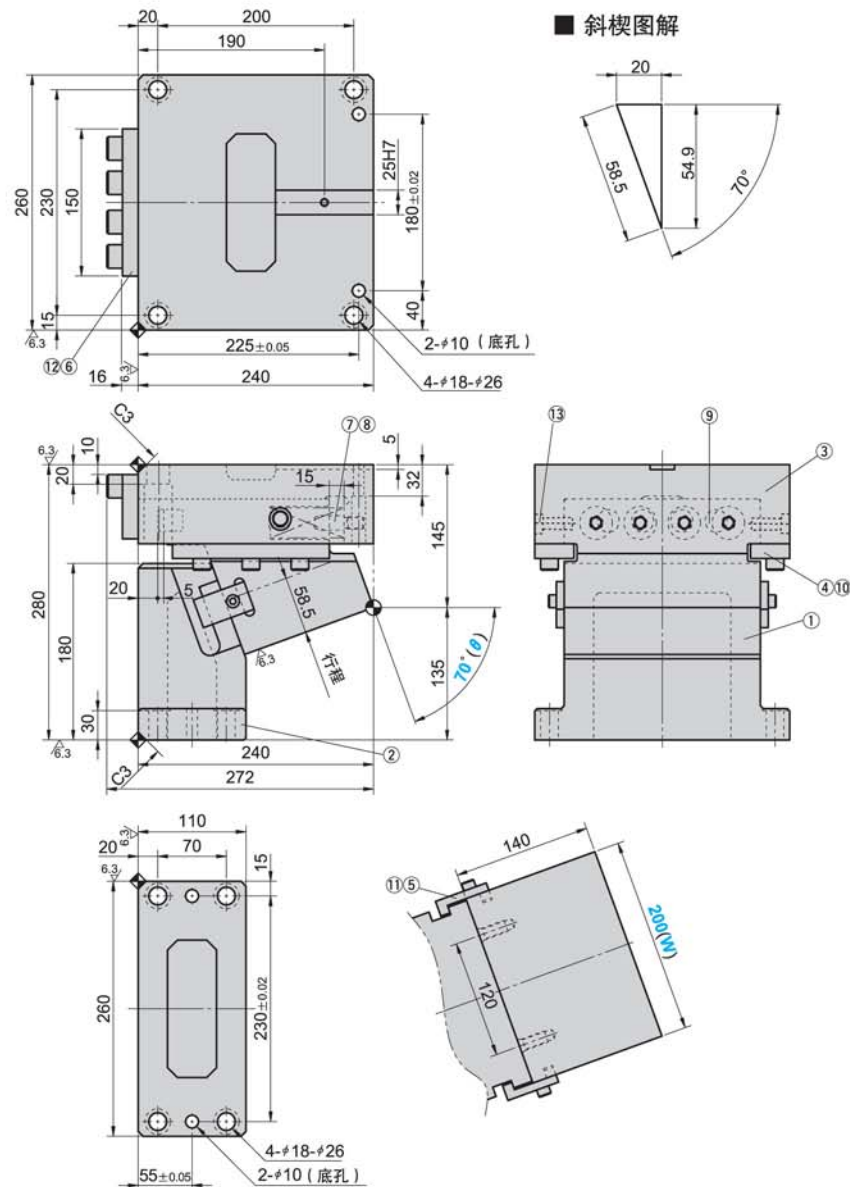

行程 S	加工力 KN (tonf)		弹簧回复力 N(kgf)		滑动块 重量 kg	总重量 kg
	标准加工力 (100万回)	许用加工力 (30万回)	初压	终压		
58.5	117.7 (12.0)	235.4 (24.0)	1096.0 (111.8)	5480.0 (559.0)	28.8	72.2

代号	(W)	(θ)	销孔孔径选择 (H7)		
			底座 HK	驱动块 DK	底座/驱动块 HDK
T-SOUK	200	70	12·13·16		

订购编号：

代 码	(W)	(θ)	销孔直径
T-SOUK	200	70	…销孔为底孔
T-SOUK	200	70 - HK13	…底座销孔为 φ13(H7)
T-SOUK	200	70 - HDK13	…底座和驱动块销孔为 φ13(H7)
T-SOUK	200	70 - DK13 - K	

追加编号	注 解
K	底座带键

注：键的详细规格在313页

■ 需预留移动空间

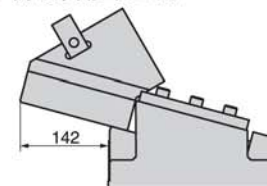

■ 结构明细表

序号	名 称	数量	材料和备注
①	滑动块	1	QT500 带石墨
②	驱动块	1	HT300 带石墨
③	底座	1	HT250
④	压板	2	45 带石墨
⑤	强制拉回块	2	45
⑥	挡板	1	20
⑦	弹簧销	4	45
⑧	螺旋弹簧	4	TM30-100
⑨	优力胶	4	聚氨酯
⑩	内六角螺钉	6	M12×35
⑪	内六角螺钉	2	M8×25
⑫	内六角螺钉	4	M16×45
⑬	内六角螺钉	2	M10×25

■ 弹簧图解

(弹簧压缩5mm时的弹簧力)

- 弹 簧 TM30-100(4个)
- 弹簧系数 54.8N/mm (5.59kgf/mm)
- α: 冲床回复5mm时的弹簧回复力
- e: 冲床回复5mm时的弹簧伸长长度

