

T-SKCA250-00-40 (销孔加工到位)  
T-SKC 250-00-40 (销孔留余量)

注：销孔加工到位时加公差

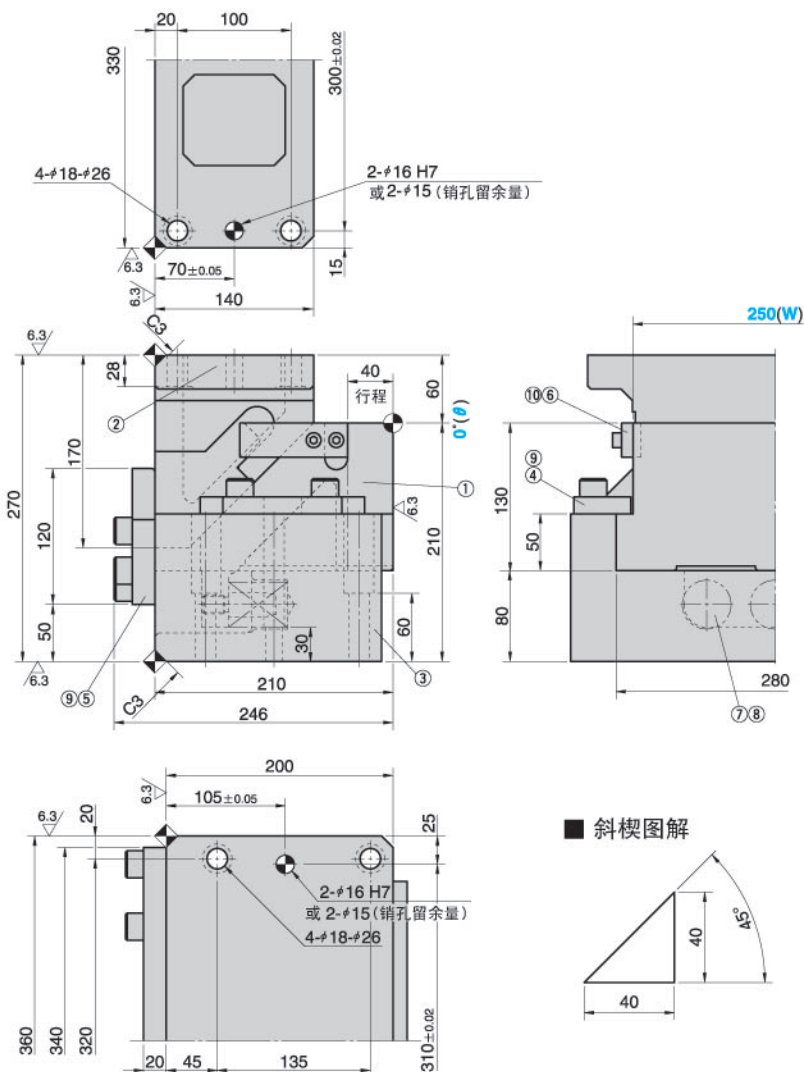

■ 斜楔图解

加工力 KN (tonf)		弹簧回复力 N(kgf)		滑动块重量 Kg	总重量 Kg	代号	(W)	(θ)	行程 S
标准加工力 (100万回)	许用加工力 (30万回)	初压	终压						
98.0 (10.0)	147.0 (15.0)	602.4 (61.4)	3614.4 (368.6)	33.4	106.0	T-SKCA T-SKC	250	00	40

订购编号：

代号 (W) - (θ) - S  
T-SKCA 250 - 00 - 40

■ 结构明细表

序号	名称	数量	材料和备注
①	滑动块	1	QT500 带石墨
②	驱动块	1	HT300 带石墨
③	底座	1	HT250
④	压板	2	HT250 带石墨
⑤	挡板	1	45
⑥	强制拉回块	2	45
⑦	弹簧销	3	φ21×65
⑧	螺旋弹簧	3	TF40-100
⑨	内六角螺钉	10	M16×45
⑩	内六角螺钉	4	M8×30

■ 弹簧图解

(弹簧压缩5mm时的弹簧力)

- 弹簧 TF40-100(3个)
- 弹簧系数 25.1N/mm (2.56kgf/mm)

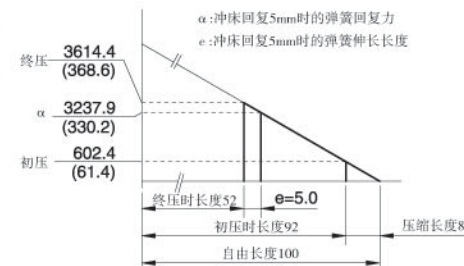

■ 需预留移动空间

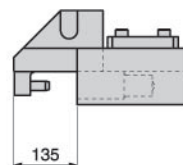

T-SKCA250-00-60 (销孔加工到位)  
T-SKC 250-00-60 (销孔留余量)

注：销孔加工到位时加公差

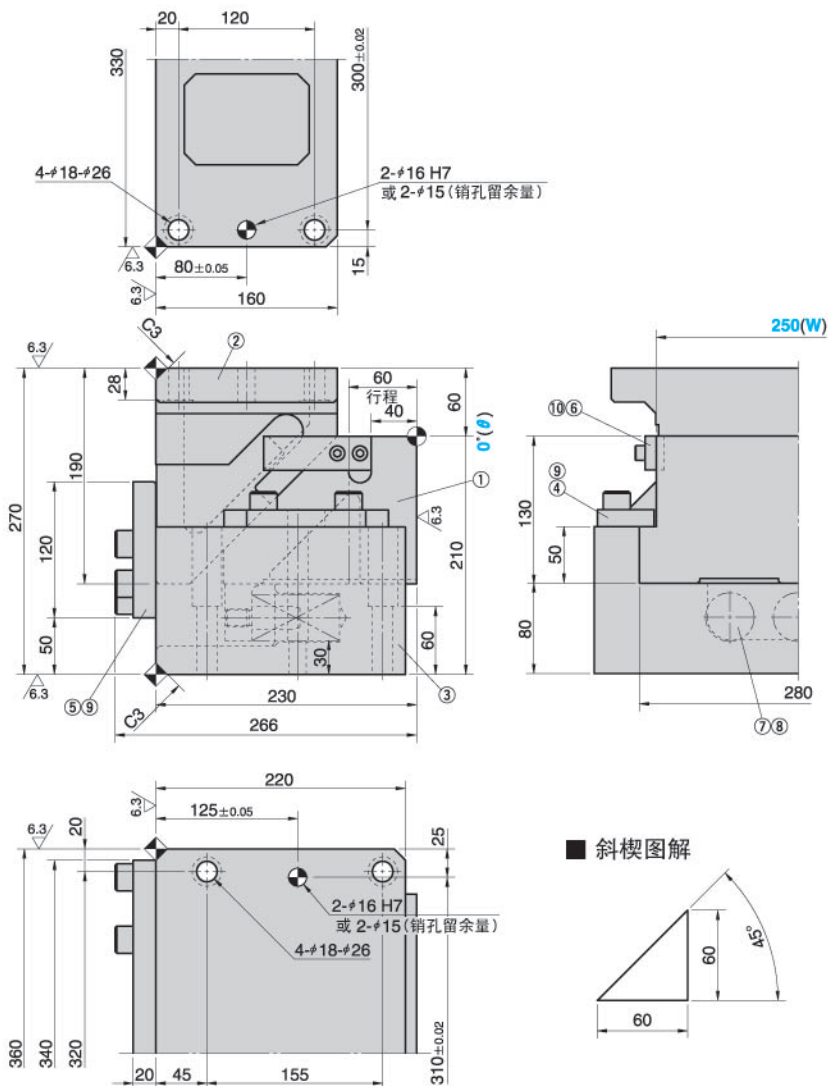

■ 斜楔图解

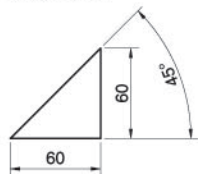

加工力 KN (tonf)		弹簧回复力 N(kgf)		滑动块重量 Kg	总重量 Kg	代号	(W)	(θ)	行程 S
标准加工力 (100万回)	许用加工力 (30万回)	初压	终压						
98.0 (10.0)	147.0 (15.0)	651.3 (66.3)	3657.3 (372.3)	33.4	127.0	T-SKCA T-SKC	250	00	60

订购编号: 代 码 (W) - (θ) - S  
T-SKCA 250 - 00 - 60

■ 结构明细表

序号	名称	数量	材料和备注
①	滑动块	1	QT500 带石墨
②	驱动块	1	HT300 带石墨
③	底座	1	HT250
④	压板	2	HT250 带石墨
⑤	挡板	1	45
⑥	强制拉回块	2	45
⑦	弹簧销	3	φ 21×65
⑧	螺旋弹簧	3	TF40-150
⑨	内六角螺钉	10	M16×45
⑩	内六角螺钉	4	M8×30

■ 弹簧图解

(弹簧压缩5mm时的弹簧力)

- 弹簧 TF40-150(3个)
- 弹簧系数 16.7N/mm (1.70kgf/mm)

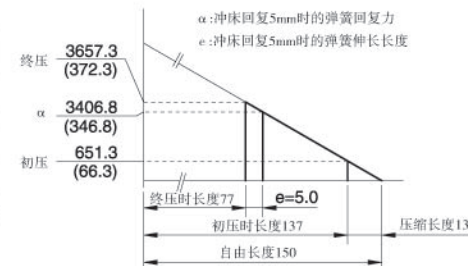

■ 需预留移动空间

