

T-FLVK

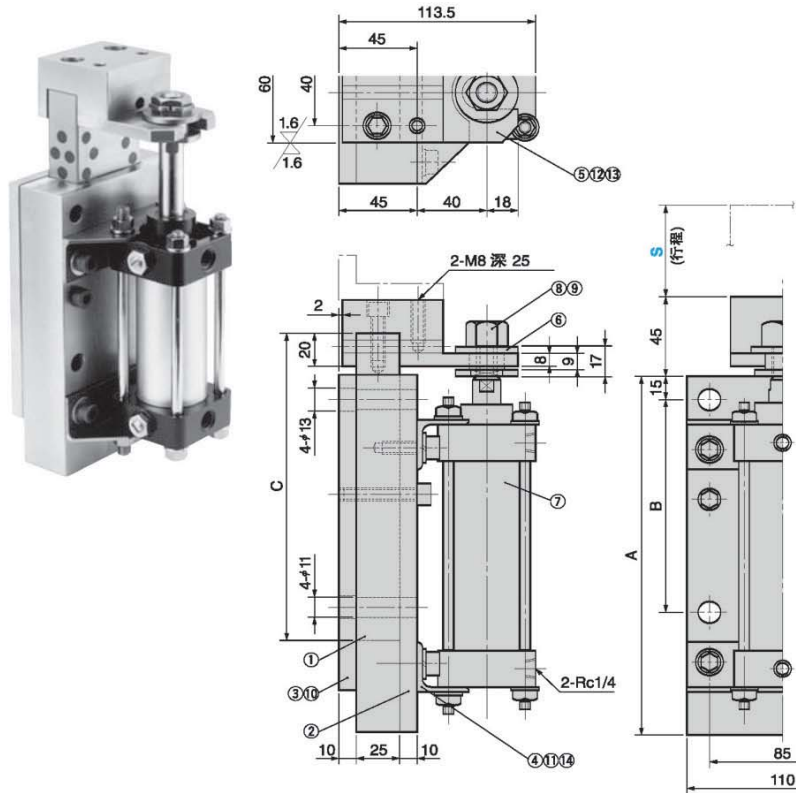

材料明细表

| No. | 名称  | 数量 | 材料备注              | No. | 名称    | 数量 | 材料备注       |
|-----|-----|----|-------------------|-----|-------|----|------------|
| ①   | 滑板  | 1  | HT250+石墨          | ⑧   | 螺母    | 1  | M14×p1.5   |
| ②   | 顶板  | 1  | Q235              | ⑨   | 开口销   | 1  | SUJ2 #3×40 |
| ③   | 盖板  | 1  | Q235              | ⑩   | 内六角螺钉 | 2  | M8×45      |
| ④   | 角钢  | 2  | Q235              | ⑪   | 内六角螺钉 | 4  | M8×20      |
| ⑤   | 提升架 | 1  | Q235              | ⑫   | 内六角螺钉 | 2  | M8×25      |
| ⑥   | 垫圈  | 1  | 25                | ⑬   | 弹簧销   | 1  | SUJ2 Φ8X45 |
| ⑦   | 气缸  | 1  | XDC4LA40 By TAIYO | ⑭   | 弹性垫圈  | 4  | Q235 M8    |

| A   | B   | C   | 规格     | S  |
|-----|-----|-----|--------|----|
| 190 | 100 | 160 | T-FLVK | 50 |
| 215 | 125 | 185 |        | 75 |

订购举例 

|        |    |
|--------|----|
| 规格     | S  |
| T-FLVK | 75 |

应用举例

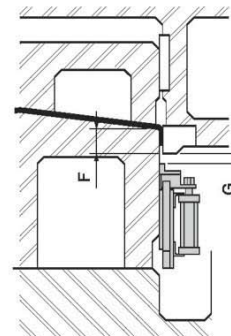

- 行程选择指导
- $S \geq F + G$
- S:顶料器行程
- F:翻边行程
- G:间隙 (10mm以上)